

표기

수 정 내 용					
부호	내 용	수정자	승인자	년	월 일

전기적특성

1. 절연저항 : DC 500V 에서 500MΩ 이상
2. 내전압 : AC 1500V 에서 1분간 견딜것.
3. 접촉저항 : 3mΩ 이하
4. Impedance : 50Ω

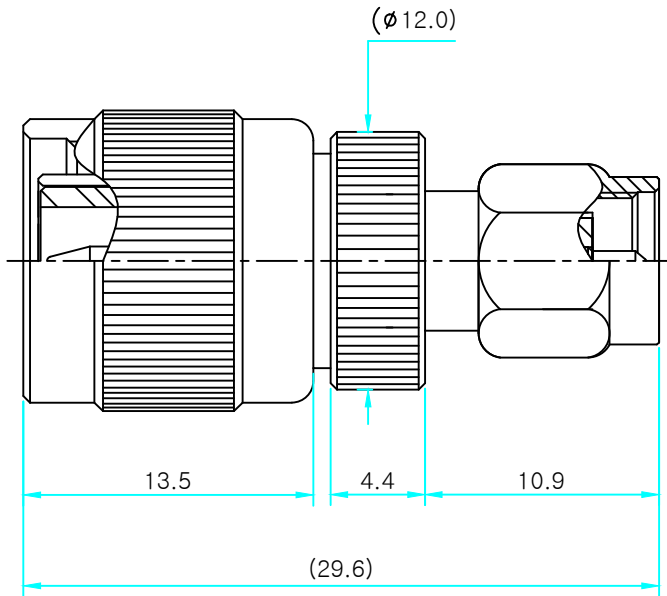

10	커 플 링	1		황동봉 6.00×8.40
9	패 킹	1		
8	멈 춤 링	1		
7	절연체(SMAP측)	1		테프론 6.10×9.60
6	몸 체	1		황동봉 12.00×25.80
5	멈 춤 링	1		
4	오 링	1		AN-013
3	절연체(TNCP측)	1		테프론 6.90×8.50
2	접 점	1		황동봉 2.70×27.90
1	커 플 링	1		황동봉 14.00×13.50

대체가능재질		품번	품 명	수량	부품번호	규 격	
부 품 목 록							
원도		공통공차		년월일	알에프씨엠 Assembly		
		소수	각도	분수			2011. 04. 11.
		-	-	-			승인부서
							도명
		재질	-	검도	승인		
				설계	제도		
		열처리	-	작성부서		개발팀	
		TNCP-SMAP					
관련도면		적용품목		도면크기		도번	
부품번호		재고번호		A3		REV	
		보호피막처리		척도 4/1		단위 mm	
				중량		장중	
						번재	